

LWL-Umsetzer - FL MC EF WDM-A SC - 2902658

Bitte beachten Sie, dass die hier angegebenen Daten dem Online-Katalog entnommen sind. Die vollständigen Informationen und Daten entnehmen Sie bitte der Anwenderdokumentation. Es gelten die Allgemeinen Nutzungsbedingungen für Internet-Downloads. (<http://phoenixcontact.de/download>)



LWL-Konverter (Ersatzgerät A), zur Vollduplex-Übertragung von 10/100Base-T(X) auf einzelne Simplex-Glasfaser mit WDM (Wavelength Division Multiplex) Technologie, SC-Simplex-LWL-Anschluss (1310/1550 nm). Geräte-Set (Typ A und Typ B) für Betrieb erforderlich!

Artikeleigenschaften

- Vollduplex-Kommunikation mit nur einer Faser
- Übertragungreichweiten bis zu 38 km
- Autonegotiation
- Auto-MDI-/MDI-X Umschaltung
- Link Fault Pass Through (LFP)- und Far End Fault (FEF)- Funktionen für eine einfache Verbindungsüberwachung
- Datenraten 10/100 MBit/s
- Schiffsbauzulassung nach DNV



Kaufmännische Daten

Verpackungseinheit	1 STK
GTIN	 4 046356 669689
GTIN	4046356669689
Gewicht pro Stück (exklusive Verpackung)	120,000 g
Gewicht pro Stück (inklusive Verpackung)	189,400 g
Zolltarifnummer	85176200
Herkunftsland	Deutschland
Verkaufsschlüssel	M1 - Kommunikationstechn.

Technische Daten

Hinweis

Nutzungsbeschränkung	EMV: Klasse-A-Produkt, siehe Herstellererklärung im Downloadbereich
----------------------	---

Maße

Breite	22,5 mm
--------	---------

LWL-Umsetzer - FL MC EF WDM-A SC - 2902658

Technische Daten

Maße

Höhe	99 mm
Tiefe	114,5 mm

Umgebungsbedingungen

Umgebungstemperatur (Betrieb)	-40 °C ... 65 °C
Umgebungstemperatur (Lagerung/Transport)	-40 °C ... 85 °C
Zulässige Luftfeuchtigkeit (Betrieb)	30 % ... 95 % (keine Betauung)
Zulässige Luftfeuchtigkeit (Lagerung/Transport)	30 % ... 95 % (keine Betauung)
Höhenlage	5000 m (Einschränkung siehe Herstellererklärung)
	2000 m (gemäß UL-Zulassung)
Schutzart	IP20

Allgemein

Galvanische Trennung	nach IEEE 802.3
	VCC // FE // Ethernet
Latenz	± 1,3 µs (Store&Forward Mode, 10/100 MBit/s, abhängig von Framegröße)
Prüfspannung Datenschnittstelle/Versorgung	1,5 kV _{eff} (50 Hz, 1 min.)
Normen/Bestimmungen	EN 60950-1
Elektromagnetische Verträglichkeit	Konformität zur EMV-Richtlinie 2014/30/EU
Nettogewicht	120 g
Material Gehäuse	PA 6.6-FR
Farbe	grün
MTBF	492 Jahre (Telcordia-Standard, Temperatur 25 °C, Arbeitszyklus 21% (5 Tage pro Woche, 8 Std pro Tag))
	133 Jahre (Telcordia-Standard, Temperatur 40 °C, Arbeitszyklus 34,25 % (5 Tage pro Woche, 12 Std pro Tag))
MTTF	1400 Jahre (SN 29500 Standard, Temperatur 25 °C, Arbeitszyklus 21 % (5 Tage pro Woche, 8 Std. pro Tag))
	599 Jahre (SN 29500 Standard, Temperatur 40 °C, Arbeitszyklus 34,25 % (5 Tage pro Woche, 12 Std. pro Tag))
	101 Jahre (SN 29500 Standard, Temperatur 40 °C, Arbeitszyklus 100 % (7 Tage pro Woche, 24 Std. pro Tag))
Konformität	CE-konform
ATEX	# II 3 G Ex nA IIC T4 Gc X (Beachten Sie die besonderen Installationshinweise in der Dokumentation!)
UL, USA / Kanada	cULus Listed UL 508
	Class I, Zone 2, AEx nA IIC T4
	Class I, Zone 2, Ex nA IIC T4 Gc X
	Class I, Div. 2, Groups A, B, C, D

Versorgung

Versorgungsspannungsbereich	18 V DC ... 30 V DC (Schraubanschluss)
	18 V DC ... 30 V DC (alternativ oder redundant, über Backplane-Buskontakt- und Systemstromversorgung)

LWL-Umsetzer - FL MC EF WDM-A SC - 2902658

Technische Daten

Versorgung

Stromaufnahme typisch	< 110 mA (24 V DC)
Schutzbeschaltung	Verpolschutz
Anschlussart	steckbare Schraubklemme (COMBICON), Redundanz möglich
Leiterquerschnitt flexibel max.	2,50 mm ²
Leiterquerschnitt flexibel min.	0,20 mm ²
Leiterquerschnitt starr max	2,50 mm ²
Leiterquerschnitt starr min	0,20 mm ²
Leiterquerschnitt flexibel AWG max	14
Leiterquerschnitt flexibel AWG min	24
Leiterquerschnitt AWG max	14
Leiterquerschnitt AWG min	24

Serielle Schnittstelle

Schnittstelle 1	Ethernet-Schnittstelle, 10/100Base-T(X) nach IEEE 802.3u
Anzahl der Ports	1
Anschlussart	RJ45-Buchse, geschirmt
Übertragungsmedium	Kupfer
Übertragungslänge	100 m (Twisted-Pair, geschirmt)
Autonegotiation modi	Auto
Link through	Link Fault Pass Through
Grundfunktionalität	Store-and-forward-Medienkonverter
MDI-/MDI-X-Umschaltung	Auto-MDI(X)
Signal-LEDs	Activity, Link-Status, 10/100 MBit/s

Optische Schnittstelle LWL

Sendeleistung minimal	≥ -14 dBm ((9/125 µm) dynamisch im Link-Betrieb (average))
Sendeleistung maximal	≤ -8 dBm ((9/125 µm) dynamisch im Link-Betrieb (average))
Empfängerempfindlichkeit minimal	-31 dBm (dynamisch im Link-Betrieb (average))
Übersteuerungsgrenze Empfänger	-3 dBm (dynamisch im Link-Betrieb (average))
Wellenlänge	1310 nm
	1550 nm
Übertragungslänge inkl. 3 dB Systemreserve	38 km (mit F-E 9/125 0,36 dB/km)
	34 km (mit F-E 9/125 0,4 dB/km)
	28 km (mit F-E 9/125 0,5 dB/km)
	21 km (mit F-G 62,5/125 0,7 dB/km F 1000)
	5,5 km (mit F-G 62,5/125 2,6 dB/km F 600)
	21 km (mit F-G 50/125 0,7 dB/km F 1200)
	9 km (mit F-G 50/125 1,6 dB/km F 800)
Übertragungsmedium	Multimode-Glasfaser
	Singlemode-Glasfaser
Anschlussart	SC-Simplex

LWL-Umsetzer - FL MC EF WDM-A SC - 2902658

Technische Daten

Normen und Bestimmungen

Elektromagnetische Verträglichkeit	Konformität zur EMV-Richtlinie 2014/30/EU
Art der Prüfung	Freier Fall nach IEC 60068-2-32
Prüfergebnis	1 m
Art der Prüfung	Vibrationsfestigkeit nach EN 60068-2-6/IEC 60068-2-6
Prüfergebnis	5g, 10 ... 150 Hz, 2,5 h, in XYZ-Richtung
Art der Prüfung	Schock nach EN 60068-2-27/IEC 60068-2-27
Prüfergebnis	25g, 11 ms Dauer, Halbsinus-Schockimpuls
Frei von lackbenetzungsstörenden Substanzen	gemäß VW-AUDI-Seat-Zentralnorm P-VW 3.10.7 57 65 0
Normen/Bestimmungen	EN 61000-4-2
Kontaktentladung	± 6 kV (Prüfschärfegrad 3)
Indirekte Entladung	± 6 kV
Normen/Bestimmungen	EN 61000-4-3
Frequenzbereich	80 MHz ... 3 GHz (Prüfschärfegrad 3)
Normen/Bestimmungen	EN 61000-4-4
Bemerkung	Kriterium B
Normen/Bestimmungen	EN 61000-4-5
Signal	± 1 kV (Datenleitung, asymmetrisch)
Normen/Bestimmungen	EN 55032
	EN 61000-4-6
Frequenzbereich	0,15 MHz ... 80 MHz
Benennung	Luft- und Kriechstrecken
Normen/Bestimmungen	EN 60950-1
Galvanische Trennung	nach IEEE 802.3
Konformität	CE-konform
ATEX	# II 3 G Ex nA IIC T4 Gc X
UL, USA / Kanada	cULus Listed UL 508
	Class I, Zone 2, AEx nA IIC T4
	Class I, Zone 2, Ex nA IIC T4 Gc X
	Class I, Div. 2, Groups A, B, C, D
Schadgastest	ISA-S71.04-1985 G3 Harsh Group A
Zulassung Schiffbau	DNV

Environmental Product Compliance

China RoHS	Zeitraum für bestimmungsgemäße Verwendung (EFUP): 50 Jahre
	Informationen über gefährliche Substanzen finden Sie in der Herstellererklärung unter dem Reiter "Downloads"

Zeichnungen

LWL-Umsetzer - FL MC EF WDM-A SC - 2902658

Applikationszeichnung

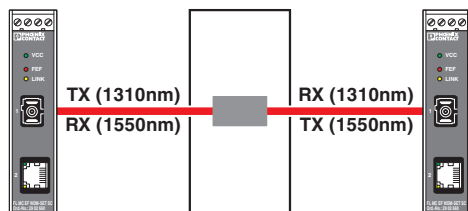

Schleifringkommunikation

Maßzeichnung

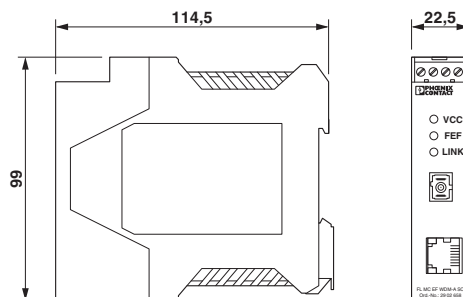

Schemazeichnung

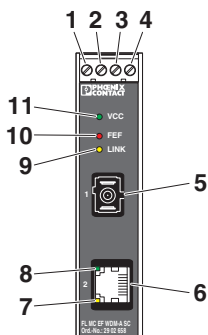

Frontansicht

Schemazeichnung

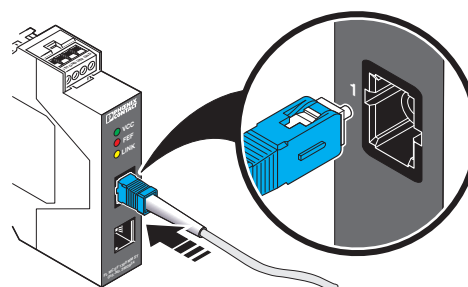

SC-Simplex-Stecker anschließen

Schemazeichnung

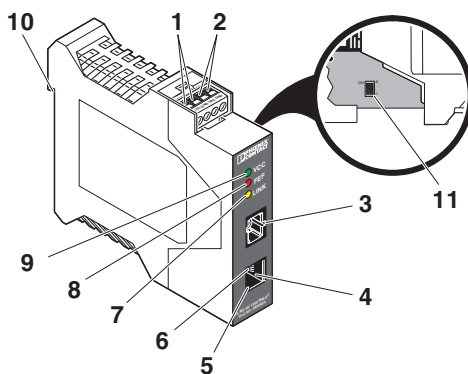

Funktionselemente

Schemazeichnung

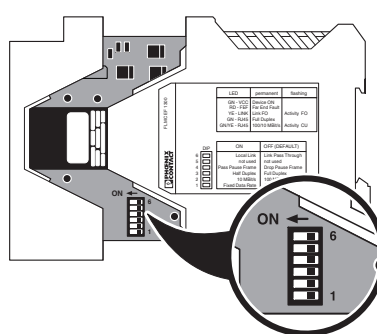

DIP-Schalter

LWL-Umsetzer - FL MC EF WDM-A SC - 2902658

Applikationszeichnung

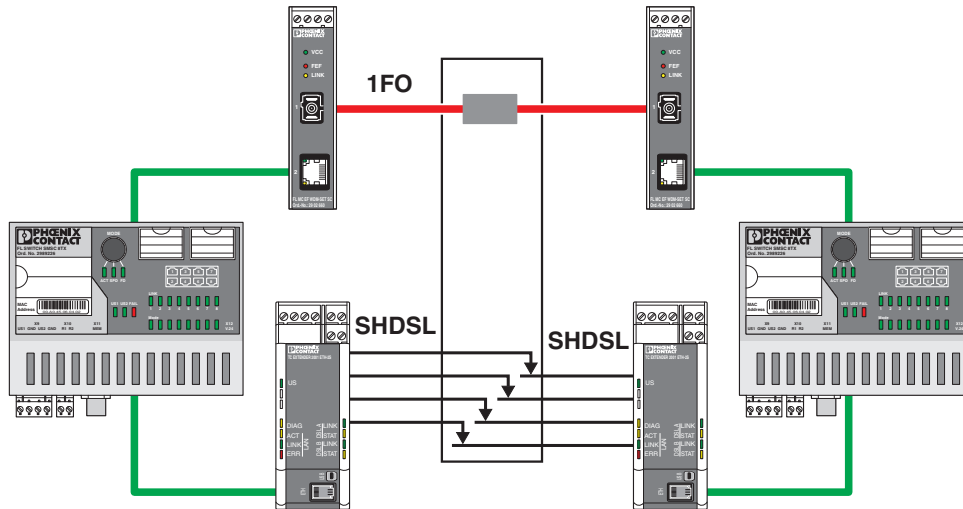

Redundante Schleifringkommunikation

Blockschaltbild

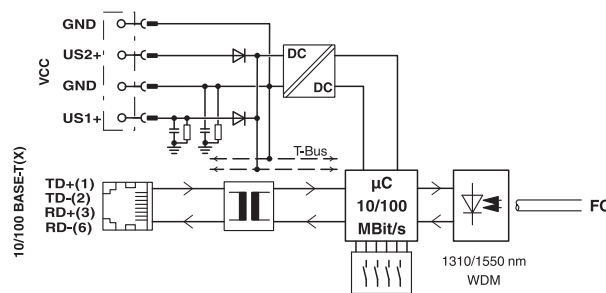

Klassifikationen

eCI@ss

eCI@ss 4.0	27230207
eCI@ss 4.1	27230207
eCI@ss 5.0	27230207
eCI@ss 5.1	27230207
eCI@ss 6.0	27230207
eCI@ss 7.0	27230207
eCI@ss 8.0	19179290
eCI@ss 9.0	19170114

ETIM

ETIM 3.0	EC000310
ETIM 4.0	EC000310
ETIM 5.0	EC001467

LWL-Umsetzer - FL MC EF WDM-A SC - 2902658

Klassifikationen

ETIM

ETIM 6.0	EC001467
----------	----------

UNSPSC

UNSPSC 6.01	30211506
UNSPSC 7.0901	39121008
UNSPSC 11	39121008
UNSPSC 12.01	39121008
UNSPSC 13.2	43222604

Approbationen

Approbationen

Approbationen

UL Listed / cUL Listed / DNV / cULus Listed

Ex Approbationen

UL Listed / cUL Listed / ATEX / cULus Listed

Approbationsdetails

UL Listed		http://database.ul.com/cgi-bin/XYV/template/LISEXT/1FRAME/index.htm	FILE E 238705
-----------	--	---	---------------

cUL Listed		http://database.ul.com/cgi-bin/XYV/template/LISEXT/1FRAME/index.htm	FILE E 238705
------------	--	---	---------------

DNV		http://exchange.dnv.com/tari/	A-13414
-----	--	---	---------

cULus Listed			
--------------	--	--	--

Zubehör

Zubehör

Datenkabel konfektioniert

LWL-Umsetzer - FL MC EF WDM-A SC - 2902658

Zubehör

LWL-Patch-Kabel - FL MM PATCH 1,0 LC-SC - 2989161



Konfektioniertes LWL-Kabel, Break-Out-Kabel, Glasfaser Multimode 50/125 µm (OM2), Stecker: LC / SC-Duplex, Schutzart: IP20, für die Verlegung in Kabelkanälen oder Schaltschränken, Länge: 1 m

LWL-Patch-Kabel - FL MM PATCH 2,0 LC-SC - 2989268



Konfektioniertes LWL-Kabel, Break-Out-Kabel, Glasfaser Multimode 50/125 µm (OM2), Stecker: LC / SC-Duplex, Schutzart: IP20, für die Verlegung in Kabelkanälen oder Schaltschränken, Länge: 2 m

LWL-Patch-Kabel - FL MM PATCH 5,0 LC-SC - 2901800



Konfektioniertes LWL-Kabel, Break-Out-Kabel, Glasfaser Multimode 50/125 µm (OM2), Stecker: LC / SC-Duplex, Schutzart: IP20, für die Verlegung in Kabelkanälen oder Schaltschränken, Länge: 5 m

LWL-Patch-Kabel - FL MM PATCH 1,0 SC-SC - 2901805



Konfektioniertes LWL-Kabel, Break-Out-Kabel, Glasfaser Multimode 50/125 µm (OM2), Stecker: SC-Duplex / SC-Duplex, Schutzart: IP20, für die Verlegung in Kabelkanälen oder Schaltschränken, Länge: 1 m

LWL-Patch-Kabel - FL MM PATCH 2,0 SC-SC - 2901807



Konfektioniertes LWL-Kabel, Break-Out-Kabel, Glasfaser Multimode 50/125 µm (OM2), Stecker: SC-Duplex / SC-Duplex, Schutzart: IP20, für die Verlegung in Kabelkanälen oder Schaltschränken, Länge: 2 m

LWL-Umsetzer - FL MC EF WDM-A SC - 2902658

Zubehör

LWL-Patch-Kabel - FL MM PATCH 5,0 SC-SC - 2901808



Konfektioniertes LWL-Kabel, Break-Out-Kabel, Glasfaser Multimode 50/125 µm (OM2), Stecker: SC-Duplex / SC-Duplex, Schutzart: IP20, für die Verlegung in Kabelkanälen oder Schaltschränken, Länge: 5 m

LWL-Patch-Kabel - FL MM PATCH 1,0 SC-ST - 2901809



Konfektioniertes LWL-Kabel, Break-Out-Kabel, Glasfaser Multimode 50/125 µm (OM2), Stecker: SC-Duplex / B-FOC (ST), Schutzart: IP20, für die Verlegung in Kabelkanälen oder Schaltschränken, Länge: 1 m

LWL-Patch-Kabel - FL MM PATCH 2,0 SC-ST - 2901810



Konfektioniertes LWL-Kabel, Break-Out-Kabel, Glasfaser Multimode 50/125 µm (OM2), Stecker: SC-Duplex / B-FOC (ST), Schutzart: IP20, für die Verlegung in Kabelkanälen oder Schaltschränken, Länge: 2 m

LWL-Patch-Kabel - FL MM PATCH 5,0 SC-ST - 2901811



Konfektioniertes LWL-Kabel, Break-Out-Kabel, Glasfaser Multimode 50/125 µm (OM2), Stecker: SC-Duplex / B-FOC (ST), Schutzart: IP20, für die Verlegung in Kabelkanälen oder Schaltschränken, Länge: 5 m

LWL-Patch-Kabel - FL MM PATCH 1,0 SC-SCRJ - 2901812



Konfektioniertes LWL-Kabel, Break-Out-Kabel, Glasfaser Multimode 50/125 µm (OM2), Stecker: SC-Duplex / SC-RJ, Schutzart: IP20, für die Verlegung in Kabelkanälen oder Schaltschränken, Länge: 1 m

LWL-Umsetzer - FL MC EF WDM-A SC - 2902658

Zubehör

LWL-Patch-Kabel - FL MM PATCH 2,0 SC-SCRJ - 2901813



Konfektioniertes LWL-Kabel, Break-Out-Kabel, Glasfaser Multimode 50/125 µm (OM2), Stecker: SC-Duplex / SC-RJ, Schutzart: IP20, für die Verlegung in Kabelkanälen oder Schaltschränken, Länge: 2 m

LWL-Patch-Kabel - FL MM PATCH 5,0 SC-SCRJ - 2901814



Konfektioniertes LWL-Kabel, Break-Out-Kabel, Glasfaser Multimode 50/125 µm (OM2), Stecker: SC-Duplex / SC-RJ, Schutzart: IP20, für die Verlegung in Kabelkanälen oder Schaltschränken, Länge: 5 m

LWL-Patch-Kabel - FOC-GDM-RUGGED-1016/IP20/... - 2901558



Konfektionierbare, robuste GOF-Installationsleitung (nur IP20-Köpfe) für Verlegung in stationären Anlagen und Maschinen, Aramid-Zugentlastungselemente, Einzelelemente aus FRNC-Material, halogenfrei, Ozon- und UV-beständig, mit Polyurethan-(PUR)-Außenmantel

LWL-Patch-Kabel - FOC-GDM-RUGGED-1016/... - 1402193



Konfektionierbare, robuste GOF-Installationsleitung für den Innenbereich mit hochreißfesten Aramid-Zugentlastungselementen. Einzelelemente bestehen aus hochflexiblem FRNC-Material. Die Leitung ist halogenfrei, Ozon- und UV-beständig mit einem robuste Polyurethan (PUR) Außenmantel.

LWL-Patch-Kabel - FOC-GDO-1017/IP20/... - 2901559



Konfektionierbare, hochrobuste GOF-Rundleitung (nur IP20-Köpfe) für die Außenverlegung mit integrierter Dampfsperre sowie nagetierfester Glasgarnlage. Einzelelemente aus hochflexiblem FRNC-Material. Die Leitung ist Ozon- und UV-beständig mit sehr robustem Polyethylen-Außenmantel.

LWL-Umsetzer - FL MC EF WDM-A SC - 2902658

Zubehör

LWL-Patch-Kabel - FL SM PATCH 1,0 LC-SC - 2989190



Konfektioniertes LWL-Kabel, Break-Out-Kabel, Glasfaser Singlemode 9/125 µm (OS2, Low Water Peak Fiber), Stecker: LC / SC-Duplex, Schutzart: IP20, für die Verlegung in Kabelkanälen oder Schaltschränken, Länge: 1 m

LWL-Patch-Kabel - FL SM PATCH 2,0 LC-SC - 2989297



Konfektioniertes LWL-Kabel, Break-Out-Kabel, Glasfaser Singlemode 9/125 µm (OS2, Low Water Peak Fiber), Stecker: LC / SC-Duplex, Schutzart: IP20, für die Verlegung in Kabelkanälen oder Schaltschränken, Länge: 2 m

LWL-Patch-Kabel - FL SM PATCH 5,0 LC-SC - 2901827



Konfektioniertes LWL-Kabel, Break-Out-Kabel, Glasfaser Singlemode 9/125 µm (OS2, Low Water Peak Fiber), Stecker: LC / SC-Duplex, Schutzart: IP20, für die Verlegung in Kabelkanälen oder Schaltschränken, Länge: 5 m

LWL-Patch-Kabel - FL SM PATCH 1,0 SC-SC - 2901829



Konfektioniertes LWL-Kabel, Break-Out-Kabel, Glasfaser Singlemode 9/125 µm (OS2, Low Water Peak Fiber), Stecker: SC-Duplex / SC-Duplex, Schutzart: IP20, für die Verlegung in Kabelkanälen oder Schaltschränken, Länge: 1 m

LWL-Patch-Kabel - FL SM PATCH 2,0 SC-SC - 2901830



Konfektioniertes LWL-Kabel, Break-Out-Kabel, Glasfaser Singlemode 9/125 µm (OS2, Low Water Peak Fiber), Stecker: SC-Duplex / SC-Duplex, Schutzart: IP20, für die Verlegung in Kabelkanälen oder Schaltschränken, Länge: 2 m

LWL-Umsetzer - FL MC EF WDM-A SC - 2902658

Zubehör

LWL-Patch-Kabel - FL SM PATCH 5,0 SC-SC - 2901831



Konfektioniertes LWL-Kabel, Break-Out-Kabel, Glasfaser Singlemode 9/125 µm (OS2, Low Water Peak Fiber), Stecker: SC-Duplex / SC-Duplex, Schutzart: IP20, für die Verlegung in Kabelkanälen oder Schaltschränken, Länge: 5 m

LWL-Patch-Kabel - FL SM PATCH 1,0 SC-ST - 2901832



Konfektioniertes LWL-Kabel, Break-Out-Kabel, Glasfaser Singlemode 9/125 µm (OS2, Low Water Peak Fiber), Stecker: SC-Duplex / B-FOC (ST), Schutzart: IP20, für die Verlegung in Kabelkanälen oder Schaltschränken, Länge: 1 m

LWL-Patch-Kabel - FL SM PATCH 2,0 SC-ST - 2901833



Konfektioniertes LWL-Kabel, Break-Out-Kabel, Glasfaser Singlemode 9/125 µm (OS2, Low Water Peak Fiber), Stecker: SC-Duplex / B-FOC (ST), Schutzart: IP20, für die Verlegung in Kabelkanälen oder Schaltschränken, Länge: 2 m

LWL-Patch-Kabel - FL SM PATCH 5,0 SC-ST - 2901834



Konfektioniertes LWL-Kabel, Break-Out-Kabel, Glasfaser Singlemode 9/125 µm (OS2, Low Water Peak Fiber), Stecker: SC-Duplex / B-FOC (ST), Schutzart: IP20, für die Verlegung in Kabelkanälen oder Schaltschränken, Länge: 5 m

Datenkabel Meterware

Kabel - FL CAT5 HEAVY - 2744814



CAT5-SF/UTP-Kabel (J-02YS(ST)C HP 2 x 2 x 24 AWG), schweres Installationskabel, 2 x 2 x 0,22 mm², Massivleiter, geschirmt, Außenmantel: 7,8 mm Durchmesser, Innenmantel: 5,75 mm ± 0,15 mm Durchmesser

LWL-Umsetzer - FL MC EF WDM-A SC - 2902658

Zubehör

Netzwerkkabel - FL CAT5 FLEX - 2744830



CAT5-SF/UTP-Kabel (J-LI02YS(ST)C H 2 x 2 x 26 AWG), leichtes, flexibles Installationskabel 2 x 2 x 0,14 mm², feindrätig, geschirmt, Außenmantel: 5,75 mm ± 0,15 mm Durchmesser

LWL-Kabel - PSM-LWL-GDO- 50/125 - 2799432



Glasfaserkabel, duplex 50/125 µm, Meterware ohne Stecker, für Außenverlegung

LWL-Kabel - PSM-LWL-GDM-RUGGED- 50/125 - 2799322



Glasfaserkabel, duplex 50 µm / 125 µm, Meterware ohne Stecker, für die Verlegung in stationären Anlagen und Maschinen

Datenstecker

RJ45-Steckverbinder - VS-08-RJ45-5-Q/IP20 - 1656725



RJ45-Steckverbinder, Schutzart: IP20, Polzahl: 8, 1 GBit/s, CAT5 (IEC 11801:2002), Material: PA, Anschlussart: IDC-Schnellanschluss, Anschlussquerschnitt: AWG 26-23, Kabelabgang: gerade, Farbe: verkehrsgrau A RAL 7042

Medienkonverter

LWL-Umsetzer - FL MC EF WDM-SET SC - 2902660



LWL-Konverter-Set, bestehend aus Gerät Typ A und Gerät Typ B, zur Vollduplex-Übertragung von 10/100Base-T(X) auf einzelne Simplex-Glasfaser mit WDM (Wavelength Division Multiplex) Technologie. SC-Simplex-LWL-Anschluss (1550/1310 nm)

Patch-Kabel

LWL-Umsetzer - FL MC EF WDM-A SC - 2902658

Zubehör

Patch-Kabel - FL CAT5 PATCH 0,5 - 2832263



Patch-Kabel, CAT5, vorkonfektioniert, 0,5 m

Patch-Kabel - FL CAT5 PATCH 1,0 - 2832276



Patch-Kabel, CAT5, vorkonfektioniert, 1 m

Patch-Kabel - FL CAT5 PATCH 2,0 - 2832289



Patch-Kabel, CAT5, vorkonfektioniert, 2 m

Patch-Kabel - FL CAT5 PATCH 3,0 - 2832292



Patch-Kabel, CAT5, vorkonfektioniert, 3 m

Stromversorgung

Stromversorgung - MINI-SYS-PS-100-240AC/24DC/1.5 - 2866983



Primär getaktete Stromversorgung MINI POWER zur Tragschienenmontage, Eingang: 1-phasig, Ausgang: 24 V DC / 1,5 A

Tragschienen-Busverbinder

LWL-Umsetzer - FL MC EF WDM-A SC - 2902658

Zubehör

Tragschienen-Busverbinder - ME 22,5 TBUS 1,5/ 5-ST-3,81 GN - 2707437



Steckerteil, Nennstrom: 8 A, Nennstrom (Ex): 8 A, Nennspannung (Ex): 125 V, Polzahl: 5, Rastermaß: 3,81 mm, Artikel mit vergoldeten Kontakten, Busstecker zur Verbindung mit Elektronikgehäusen

Elektronikgehäuse - ME 17,5 TBUS 1,5/ 5-ST-3,81 GN - 2709561



Tragschienen-Busverbinder zur Montage in der Tragschiene. Universell für TBUS-Gehäuse. Vergoldete Kontakte, 5-polig.

Universalwerkzeug

Konfektionierungswerkzeug - FL CRIMPTOOL - 2744869



Crimpzange, zur Montage der RJ45-Stecker FL PLUG RJ45... , für die Konfektion vor Ort

Optionales Zubehör

LWL-Umsetzer - FL MC EF WDM-B SC - 2902659



LWL-Konverter (Ersatzgerät B), zur Vollduplex-Übertragung von 10/100Base-T(X) auf einzelne Simplex-Glasfaser mit WDM (Wavelength Division Multiplex) Technologie, SC-Simplex-LWL-Anschluss (1550/1310 nm). Geräte-Set (Typ A und Typ B) für Betrieb erforderlich!

LWL-Umsetzer - FL MC EF WDM-SET SC - 2902660



LWL-Konverter-Set, bestehend aus Gerät Typ A und Gerät Typ B, zur Vollduplex-Übertragung von 10/100Base-T(X) auf einzelne Simplex-Glasfaser mit WDM (Wavelength Division Multiplex) Technologie. SC-Simplex-LWL-Anschluss (1550/1310 nm)