

Kabeldurchführungsplatte - MC-25/27-MULTI-67-PV-LG - 1415236

Bitte beachten Sie, dass die hier angegebenen Daten dem Online-Katalog entnommen sind. Die vollständigen Informationen und Daten entnehmen Sie bitte der Anwenderdokumentation. Es gelten die Allgemeinen Nutzungsbedingungen für Internet-Downloads.
(<http://phoenixcontact.de/download>)



Kabeldurchführungsplatte, Anzahl der Leitungen: 27, Länge: 222 mm, Breite: 92 mm, Höhe: 29,5 mm, Leitungsaußendurchmesser: 13x 10 mm ... 14 mm , Farbe: grau

RoHS

Kaufmännische Daten

Verpackungseinheit	1 STK
GTIN	 4 055626 039428
GTIN	4055626039428
Gewicht pro Stück (exklusive Verpackung)	225,100 g
Gewicht pro Stück (inklusive Verpackung)	283,500 g
Zolltarifnummer	39269097
Herkunftsland	Finnland
Verkaufsschlüssel	B1 - Markierung Montage

Technische Daten

Maße

Länge	222 mm
Breite	92 mm
Höhe	29,5 mm
Bohrlochabstand horizontal	62 mm
Bohrlochabstand vertikal	194 mm
Leitungsaußendurchmesser	13x 10 mm ... 14 mm
	4x 8 mm ... 12 mm
	2x 20 mm ... 26 mm
	4x 5 mm ... 7 mm
	4x 8 mm ... 12 mm

Umgebungsbedingungen

Schutzart	IP66 (Mindestblechdicke \geq 2,5 mm)
-----------	--

Kabeldurchführungsplatte - MC-25/27-MULTI-67-PV-LG - 1415236

Technische Daten

Umgebungsbedingungen

	IP67 (Mindestblechdicke \geq 2,5 mm)
Umgebungstemperatur (Betrieb)	-40 °C ... 100 °C

Allgemein

Anzahl der Leitungen	27
Material	TPE-SEBS
	verzinktes Stahlblech ()
Brennbarkeitsklasse nach UL 94	V0
Farbe	lichtgrau
Anzugsdrehmoment	1,5 Nm ... 2 Nm (Befestigungsschrauben)
Hinweis	inkl. Befestigungsschrauben
Montagehinweis	M8-Befestigungsschraube, Drehmoment: 1,5 - 2,0 Nm, Innensechskant SW5
	Zur Montage sind die beige-packten Befestigungsschrauben zu verwenden. Montagereihenfolge: 1) Multigates mit den beiliegenden Befestigungsschrauben (Drehmoment beachten) befestigen 2) Loch in die Membran stoßen (mit Schraubendreher) oder Spitze des Konus abschneiden 3) Leitung (von außen) durch die Öffnung führen. Leitung ca. 20 mm zurückziehen (zur Verbesserung der Zugentlastung)

Normen und Bestimmungen

Brennbarkeitsklasse nach UL 94	V0
Montagehinweis	M8-Befestigungsschraube, Drehmoment: 1,5 - 2,0 Nm, Innensechskant SW5
	Zur Montage sind die beige-packten Befestigungsschrauben zu verwenden. Montagereihenfolge: 1) Multigates mit den beiliegenden Befestigungsschrauben (Drehmoment beachten) befestigen 2) Loch in die Membran stoßen (mit Schraubendreher) oder Spitze des Konus abschneiden 3) Leitung (von außen) durch die Öffnung führen. Leitung ca. 20 mm zurückziehen (zur Verbesserung der Zugentlastung)
Hinweis	inkl. Befestigungsschrauben

Zeichnungen

Kabeldurchführungsplatte - MC-25/27-MULTI-67-PV-LG - 1415236

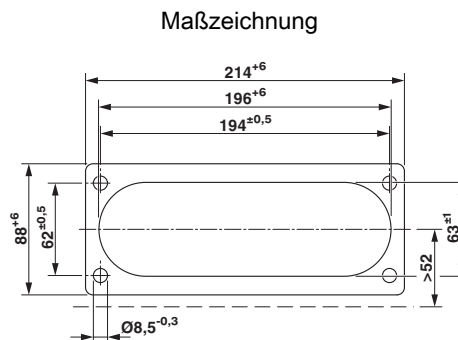
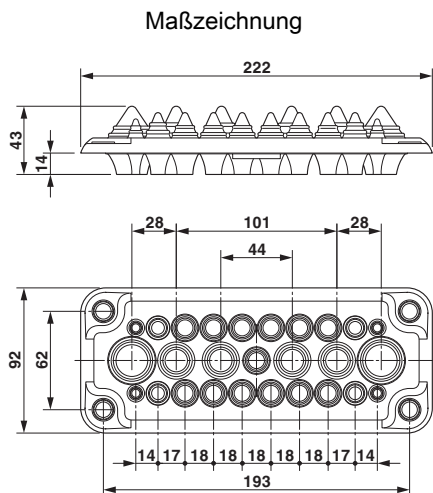

Wandausschnittszeichnung

Maßbild

Klassifikationen

eCl@ss

eCl@ss 5.1	23110102
eCl@ss 6.0	23110102
eCl@ss 8.0	27409208
eCl@ss 9.0	27400569

ETIM

ETIM 5.0	EC001004
----------	----------