

PINOS / AGGY / OREN / TIMOR / CEBU Einbaufeder 4er Set für LED-Panels inkl. Winkel und Schrauben

Artikel-Nr. 00532900

Licht.
Für Generationen.

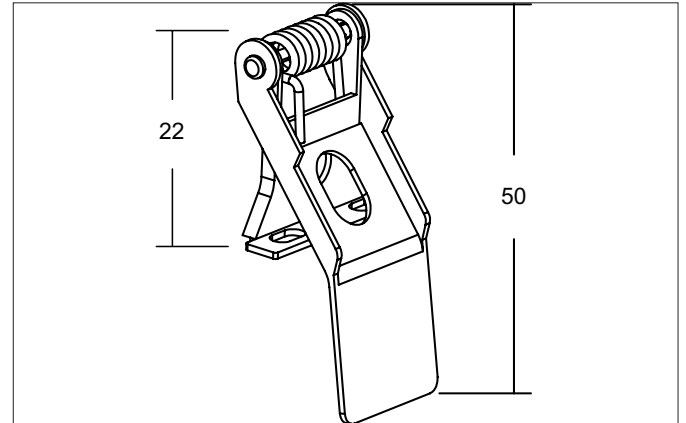
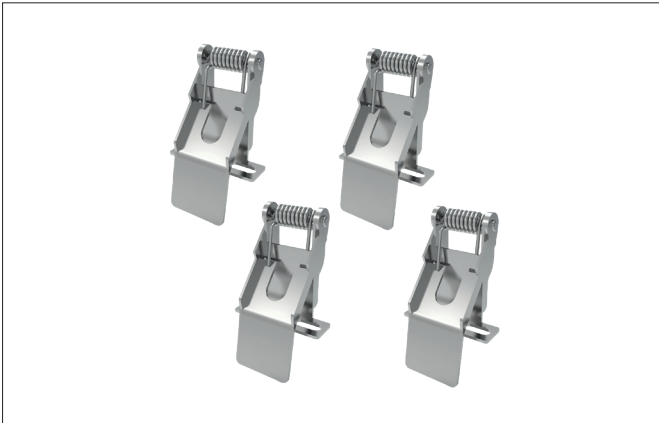

Ausschreibungstext	
Einbaufeder 4er Set für LED-Panels inkl. Winkel und Schrauben, silber.	

Artikeldaten	
Artikel-Nr.	00532900
GTIN	4251433999997
Serienname	PINOS / AGGY / OREN / TIMOR / CEBU
Kurzbeschreibung	Einbaufeder 4er Set für LED-Panels inkl. Winkel und Schrauben
Material	Stahl
Nettogewicht	0,080 kg
Konformität	UKCA

Montagetechnik	

Logistische Daten	
Bruttogewicht	0,08 kg
Länge Verpackung	630 mm
Breite Verpackung	350 mm
Höhe Verpackung	200 mm
Entsorgung am Ende der Lebensdauer	Das Produkt darf nicht mit dem Hausmüll entsorgt werden. Sie sind verpflichtet, solche Elektro-Altgeräte separat zu entsorgen. Informieren Sie sich bitte bei Ihrer Kommune über die Möglichkeiten der geregelten Entsorgung. Mit der getrennten Entsorgung führen Sie die Altgeräte dem Recycling oder anderen Formen der Wiederverwertung zu. Sie helfen damit zu vermeiden, dass u. U. belastende Stoffe in die Umwelt gelangen.