

**0012101500001 JS RUECKSCHLAGVENTIL, SCHRAEGSITZ**

**Produktabbildung**

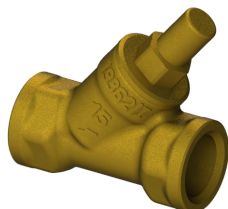

**Masszeichnung**

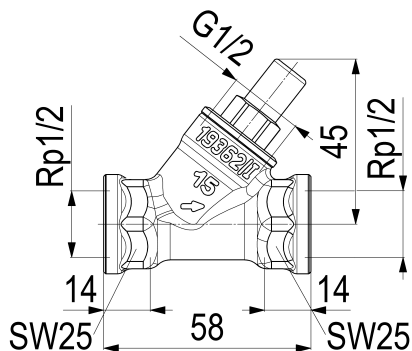

**Produktbeschreibung**

Rückschlagventil  
Anschluss: IG, Schrägsitz  
Rückschlagventiloberteil  
DN 15  
Anschluss Rp 1/2  
Geräuschkategorie 2  
DN15 bis DN32

**Ausschreibungstext**

0012101500001  
Schlösser Rückschlagventil  
Anschluss: IG, Schrägsitz  
Werkstoff nach TrinkwV und UBA  
Gehäuse Messing  
Oberteil Messing  
Dichtungen EPDM  
Rückschlagventiloberteil  
DN 15  
Anschlussart Innengewinde  
Anschluss Rp 1/2  
Einbaulage waagrecht und senkrecht  
Öffnungsdruck 0,01 bis 0,1 bar  
Betriebsdruck max. 16 bar (PN 16)  
Betriebstemperatur max. 90 Grad  
Geräuschkategorie 2  
DN15 bis DN32  
G-Gewinde ISO 228 Teil 1  
Trinkwasserverordnung DIN EN 1717  
Techn.- u. Zertifikatsänd. vorbehalten  
Made in Germany  
Fabrikat Schlösser  
Marktmodell

## Produktdatenblatt

### Explosionszeichnung

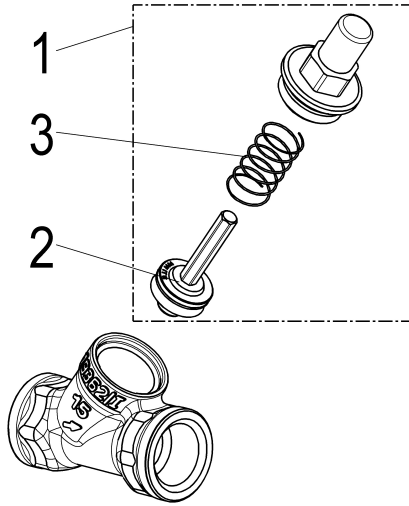

### Ersatzteilliste

Pos.	Beschreibung	Artikel-Nr.
01	JS OBERTEIL F. RUECKSCHLAGVENTIL	0018081500001
02	JS VENTILKEGEL F.RUECKSCHLAGVENT.	0018691500004
03	JS DRUCKFEDER F.RUECKSCHLAGVENTIL	0018741500001
04	JS KEGELDICHUNG F.RUECKSCHLAG-U.	0018611500001

### Durchflussdiagramm

